



Vlaanderen
is erfgoed



Onderzoeksrapporten Agentschap Onroerend Erfgoed

**Vondstmelding aan de Blindeliedenstraat in Ieper
(Ieper, prov. West-Vlaanderen)**

Onderzoeksrapporten Agentschap Onroerend Erfgoed



Brussel 2015

COLOFON

Onderzoeksrapporten Agentschap Onroerend Erfgoed

Een uitgave van Onroerend Erfgoed

Wetenschappelijke instelling van de Vlaamse Overheid,

Beleidsdomein Ruimtelijke Ordening, Woonbeleid en Onroerend Erfgoed

Published by the Flanders Heritage Agency

Scientific Institution of the Flemish Government,

Policy area Town and Country Planning, Housing Policy and Immovable Heritage

Verantwoordelijke uitgever: S. Vanblaere

Onroerend Erfgoed

Phoenixgebouw

Koning Albert II-laan 19 bus 5, B-1210 Brussel

tel.: +32(0)2 553 16 50, fax: +32(0)2 553 16 55

info@onroenderfgoed.be

www.onroenderfgoed.be

Dit werk wordt beschikbaar gemaakt onder de licentie Creative Commons Naamsvermelding-GelijkDelen 3.0 Unported. Bezoek <http://creativecommons.org/licenses/by-sa/3.0/> om een kopie te zien van de licentie of stuur een brief naar Creative Commons, 444 Castro Street, Suite 900, Mountain View, California, 94041, USA.

This work is licensed under the Creative Commons Attribution-ShareAlike 3.0 Unported License.

To view a copy of this license, visit <http://creativecommons.org/licenses/by-sa/3.0/> or send a letter to Creative Commons, 444 Castro Street, Suite 900, Mountain View, California, 94041, USA.

ISSN 1371-4678

D/2015/6024/25

Onderzoeksrapporten agentschap Onroerend Erfgoed.

Vondstmelding aan de Blindeliedenstraat in Ieper (West-Vlaanderen).

Terreinwerk & rapportage

Marc Dewilde
archeoloog

Franky Wyffels
veldtechnicus

Vondstmelding aan de Blindeliedenstraat in Ieper (West-Vlaanderen).

Administratieve gegevens:

Provincie: West-Vlaanderen	Gemeente: Ieper
Adres: Blindeliedenstraat	
Kadaster: Afdeling: 1 ^{ste} Afd.	Sectie: I
Perceel: 310L	

Opgraving <input checked="" type="checkbox"/>	Prospectie <input type="checkbox"/>
Machtiging: 2013/182	
Datum machtiging: 22/04/2013	
Naam aanvrager: Dewilde Marc	
Naam site: Blindeliedenstraat in Ieper	
Lambertcoördinaten (Lambert 1972): X= 45611,58 Y= 171753,305	

Inhoudsopgave

1 Inleiding	5
2 Ligging en bodemgesteldheid.....	5
3 Historische en archeologische informatie.....	*
4 Veldwerk	+
5 Besluit.....	12
6 Geraadpleegde literatuur.....	12

1 Inleiding

Op 15 april 2013 meldde Jan Decorte, intergemeentelijk archeoloog van Archeo7, dat bij graafwerken in de leperse binnenstad duidelijke archeologische sporen zichtbaar waren geworden en registratie zich opdrong.

Bij het verwijderen van keldervloeren en andere afbraakwerken langs de Blindeliedenstraat kwamen zowel de overwelfde leperlee als allerlei gebouwsporen aan het licht (fig. 1).



Fig. 1 De ploeg van het agentschap Onroerend Erfgoed in actie.

2 Ligging en bodemgesteldheid

De vindplaats staat kadastraal bekend als leper, 1^{ste} Afd., Sie I, 310L en ligt op de linkeroever van de leperlee m.a.w. in het alluviale (natte, zware klei) valleigebied (fig. 2).

Het oorspronkelijk smalle bouwblok lag ingesloten tussen de Blindeliedenstraat en de leperlee. Na de overwelfing kon de bewoning oostwaarts uitgebreid worden. De volledige overwelfing was in 1884 een feit en werd na de Eerste Wereldoorlog nog eens overgedaan¹.

¹ Stubbe 2006, 118.

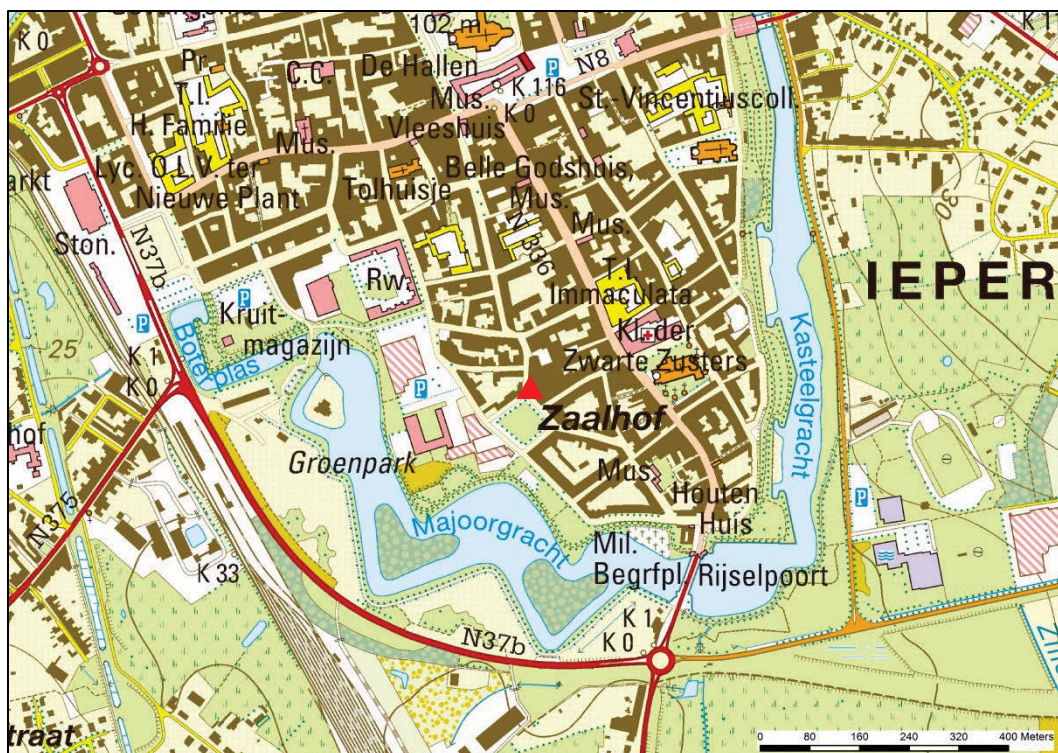

Fig. 2 Localisatie van de vindplaats.

3 Historische en archeologische informatie

De straat zou aan z'n naam gekomen zijn, omdat ze beter niet door blinden gebruikt werd²! Op kaarten uit het midden van de 19^{de} eeuw wordt deze straat als de Rue dite Schuttelaerestraet aangeduid. De aansluitende, huidige Schuttelaerestaet is op dat moment de Rue du Lion Rouge³. Verderop, in de Lombaardstraat lag de Ecole des Aveugles, rechtover de Mont de Piété. Later zijn de straatnamen kennelijk verschoven.

Aangezien de vindplaats verondersteld werd in het alluvium, het valleigebied van de Ieperlee te liggen, kon bewoning enkel doorgaan na aanplanting van die vallei. Dit wordt in de 1^{ste} helft van de 13^{de} eeuw gesitueerd⁴. In dit geval, vlak tegenaan de Ieperlee zelf, moet dan ook aan de laatste fase hiervan gedacht worden.

Vanaf 1564 werd een begin gemaakt met de overwelving van de Ieperlee⁵. Het zou een werk van lange adem worden. De sectie tussen het Zaalhof en de Lombaardstraat was pas in 1848 aan de beurt. In 1884 was de klus geklaard. Na de Eerste Wereldoorlog werd dit nog eens overgedaan. Uit foto's van Antony, blijkt dat men in april 1921 in de buurt van het Zaalhof aan het werk was.

De vindplaats ligt in de onmiddellijke omgeving -iets ten noorden- van het Zaalhof, de grafelijke motte, die in 1127 als dwangburcht werd ingericht om de Sint-Pietersparochie in het gareel te houden⁶ (CAI: ID

² F.V. 1844, 6. ... parce qu'elle était impraticable à ceux qui étaient privés de la vue, étant bordée de part et d'autre de fossés.

³ Vanrolleghem 2006, 229.

⁴ Termote 1990, 68.

⁵ Stubbe 2006, 117.

⁶ Mus 2010, 32.

152173). Op het Zaalhof werd in 1395 de rechtbank van de graaf ondergebracht. De gevangenis kwam op het neerhof terecht. In een ander deel van het neerhof was in 1268 het klooster van de predikheren gebouwd. Pas in 1812-13 werd de motte geslecht en raakten de grachten opgevuld⁷.

Even ten noordwesten werden in 2010 langs de Schuttelaerestraat en de Lombaardstraat grondige opgravingen uitgevoerd, die een schat aan informatie over leven en werken in de middeleeuwse stad opleverden. Huizen, ateliers, ovens, waterputten, vloeren, aanwijzingen voor allerlei artisanat, huisraad, ...⁸ (CAI: ID 159930-31 en 150370-72). In de loop van de 13^{de} eeuw kwam in één beweging intense bewoning met artisanale inslag tot stand.

Inmiddels ging in oktober 2014 op de rechteroever van de Ieperlee nog een archeologisch vooronderzoek door, waarbij de zware, vette klei manmoedig getrotseerd diende te worden, maar desondanks mooie resultaten geboekt werden⁹. Opnieuw kwam 13^{de} eeuwse artisanale activiteit en bewoning aan het licht. Vlakbij lag ook het Sint-Catharinahospitaal, dat in 1226 gesticht werd door Margaretha Medem.

4 Veldwerk

Het veldwerk werd uitgevoerd op 17/04/2013 (machtiging 2013/182 - 22 april 2013)¹⁰. Op het moment van de registratie waren de werken al afgerond. Uit enkele boringen bleek dat de moederbodem (grijze, zandige leem) zich 0,35 m dieper bevond (fig.3).



Fig. 3 Opgravingsplan

⁷ Stubbe e.a. 2003, 32.

⁸ De Gryse e.a. 2011.

⁹ De Gryse & Bonquet 2015.

¹⁰ Gerard Ostin, eigenaar van het terrein, stond open voor onze aanpak en was bereid de organisatie van de geplande werkzaamheden aan te passen. Stad Ieper (Groendienst) sprong bij door het nemen van houtstalen voor dendrochronologisch onderzoek. Dank aan Toon Cafmeyer.

Het ophogingspakket, waarin we waren terecht gekomen, bestond uit mest, versmeten natuurlijke grijze, zandige leem en meer humeus materiaal.

Door de beperkte en gespreide aard van de graafwerken¹¹ was het moeilijk om er duidelijke gebouwplattegronden uit te halen. Wel kan uit de verschillende oriëntatie van de bodemsporen, palenrijen, houten afsluitingen en muren een onderscheid gemaakt worden.

Haaks op de huidige basisrichting van de (naoorlogse) bebouwing -min of meer oost-west- valt allereerst een rij van 4 zware palen (fig. 3. A en 4) op en enkele, parallelle rijen kleinere houten paaltjes. Mogelijk kan hier een cluster van 4 andere palen hieraan gekoppeld worden (fig. 3. B en 5). Zijn dit de wanden van 2 verschillend gebouwen met resten van de erfafsluitingen (fig. 3. C) tussenin? De poer in gele baksteen (22,5 x 11 x 5,5 cm) kan eventueel te maken hebben met een latere verstening van de houten wand. De poer is, afgaande op het baksteenformaat, alleszins van latere datum.

Dendrochronologisch onderzoek van twee van de zware palen leverde interessante duiding op¹². Van de ene paal kan de veldatum ná 1269 gesitueerd worden, van de andere tussen 1259 en 1284. Het ziet er dan ook naar uit dat -rekening houdend met de historische gegevens- de vroegste bewoning in 13d tot stand kwam. Een van de palen uit het aansluitend cluster, dat eventueel gelinkt kan worden aan deze bewoning, is van wilgenhout en dan ook niet dateerbaar¹³.

Achterin nemen een muur en een palenrij een volledig andere oriëntatie aan nl. NNW-ZZO, eerder parallel met de leperlee (fig. 3. D en 6). De muur is 0,6 m dik en opgetrokken in gele baksteen. Hierbij is baksteen van 26,5 x 12,5 à 13 x 6 cm gebruikt. Tegen de palenrij, die parallel loopt met de muur is plaatselijk een plank te zien waarachter baksteen is gelegd (geel, 24 x 12 x 6 cm) (fig. 7). Het grootste baksteenformaat verwijst naar het einde van de 13^{de} eeuw, het andere eerder naar de late 14^{de} eeuw. Is hier opnieuw sprake van de verstening van een houten wand?

Ook hier werd voor de palen o.a. wilgenhout gebruikt en was een dendrochronologische bijdrage niet aan de orde.

Ook een bakstenen waterput (fig. 3, E) verdient nog een vermelding. Wateroverlast verhinderde grondig onderzoek. Het lijkt er evenwel op dat het om een recente inplanting gaat.

Door de werken kwam ook de overwelfde leperlee aan de oppervlakte (fig. 3, F en fig. 8). Buitenwerks bedraagt de breedte 3,9 m. De muurdikte komt op 0,7 m.

¹¹ Johan Vanlaecke (topograaf van het agentschap Onroerend Erfgoed) zorgde ervoor dat de opmeting hoe dan ook vlekkeloos kon ingepast worden.

¹² Haneca 2015, 5.

¹³ Dank aan collega Kristof Haneca voor de determinatie.



Fig. 4 Een duidelijke palenrij tekent zich af.



Fig. 5 Cluster van palen en een bakstenen poer.



Fig. 6 Ensemble van muur en palenrij.



Fig. 7 Muur en palenrij, waartegen een plank gezet was.



Fig. 8 De overwelfde leperlee.

Het vondstenmateriaal bevat naast bouwmateriaal (daktegelfragmenten, enkele onversierde en stempeltegels) uiteraard vooral potscherven. Het grijs aardewerk overweegt lichtjes, tegenover wat gewoon rood, veel hoogversierd en één stukje protosteengoed. Bij het grijs aardewerk komen vooral open vormen voor, naast een voorraadpot (fig. 9, 1-4). Bij het gewoon rood aardewerk is het aanbod beperkt tot kannen en braadpannen (fig. 9, 5-6). De bodem van een fijnwandig drinknapje met volledig uitgeknepen standring vormt (fig.10) de uitzondering op de regel. Het hoogversierd aardewerk is prominent aanwezig en gekenmerkt door een zeer dunne witbakkende sliblaag en een dikke, -vele tinten- groene glazuurlaag. In één geval is als versiering intense ribbeling toegepast. Een fragment van een dierlijk figuurtje (fig. 10) -een schaap?- is misschien als een kaarsenhouder te interpreteren¹⁴. Dit materiaal belicht een moment binnen de ophoging van het terrein.

Het vondstenmateriaal is afkomstig uit het ophogingspakket. Een datering in de 2^{de} helft van de 13^{de} eeuw lijkt aannemelijk en wordt versterkt door de dendrochronologische informatie.

¹⁴ Bij het onderzoek in de Verdronken Weide is een quasi volledig exemplaar gevonden. Een ram ...

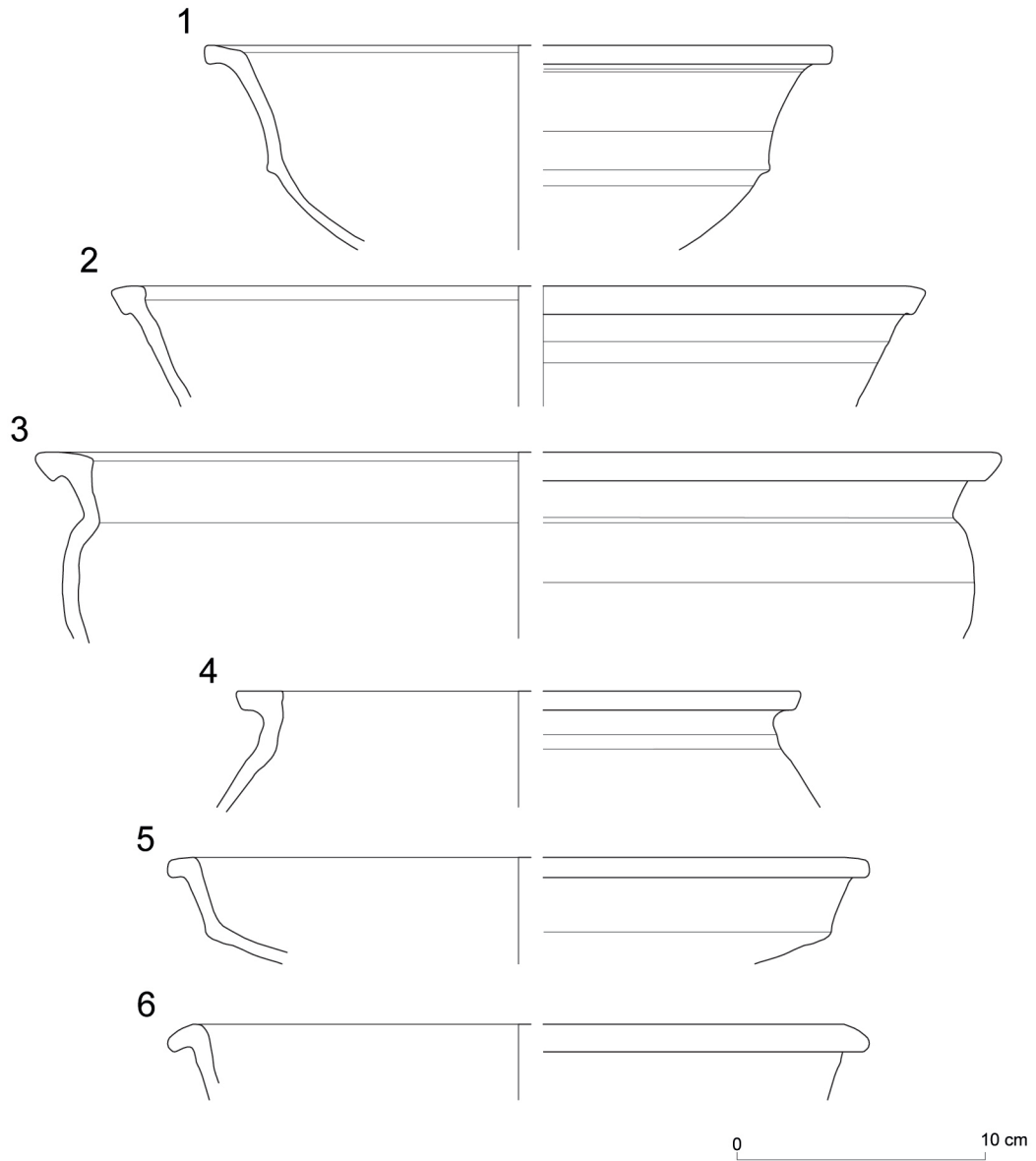

Fig. 9 2de helft 13^{de} eeuwse schervenmateriaal uit de ophogingslaag.



Fig. 10 Bodem van een drinknapje en een schaal (?) als kaarsenhouder (?).

5 Besluit

Voor de zoveelste maal werd aangetoond dat graafwerken in de leperse binnenstad onvermijdelijk archeologische sporen aan het licht brengen. Zelfs als moderne kelders ontmanteld worden, kan er nog een archeologisch pakket onder steken, dat de moeite van het onderzoeken waard is.

Door de beperkte oppervlakte konden geen volledige bouwplattegronden in kaart gebracht worden. Van zowel houten als van een bakstenen gebouw waren er aanwijsbare resten. Ook kon interessante daterende informatie aangereikt worden. De aanvang van de bewoning in dit opgevulde stuk van de lepervallei wordt alhier in het laatste kwart van de 13^{de} eeuw gesitueerd.

Uit de combinatie van de resultaten van het archeologisch vooronderzoek uit 2014 en de beperkte bodemkundige waarnemingen, die hier konden gedaan worden kan voorzichtig afgeleid worden dat de onderzochte locatie op de rand van de leperleevallei zit en dat de gekanaliseerde en overwelfde waterweg dus niet in het midden van het alluvium is aangelegd.

6 Geraadpleegde literatuur

DE GRUYSE J., BONCQUET T. & PYPE P. 2011: *Archeologisch onderzoek van de Solidum Terra-site (leper) Zevenhonderd jaar wonen en werken*, Sijsele.

DE GRUYSE J. & BONCQUET T. 2015: *Archeologisch vooronderzoek Blindeliedenstraat (leper)*, rapport 81 (Ruben Willaert bvba).

F. V. 1844: *Chronique des rues d'Ypres*, Bruges.

HANECA 2015: Houten funderingspalen aan de Blindeliedenstraat 15-17, te leper, *RNO.OE.2015-005*.

MUS O. 2010: *De geschiedenis van de middeleeuwse grootstad leper Van Karolingische villa tot de destructie in 1914* (red. P. TRIO, m.m.v. J. ALLEMON, M. DE SMET en J. DEWILDE), leper.

STUBBE L., DENDOOVEN D., TERMOTE J. & VANDERGHOTE P; 2003: *Vesting leper Wandeling in een historisch landschap*, OKV, Antwerpen.

STUBBE L. 2006: Glorie en verval van de leperlee(+) 800-1642 Hoe dé waterweg van West-Vlaanderen een stadsriool werd, *Gidsenkroniek Westland* 5, 101-119.

TERMOTE J. 1990: Het stadsarcheologisch onderzoek te leper in 1988-1989, *Westvlaamse Archaeologica* 6, 3, 65-78.

VANROLLEGHEM A. 2006: *leper à la carte. De leperse vestingen in kaart gebracht*, Erfgoedcel leper.

Agentschap
Onroerend
Erfgoed

www.onroenderfgoed.be